



ROZZI GROUP



SEGUICI SUI NOSTRI SOCIAL:
@tamitalia-tamitaliaofficial



✉ info@tamitalia.com

☎ +39 030 9930433

📍 Via E. Mattei, 16 Pontevico (BS)

-AMBITI DI APPLICAZIONE-



RICICLAGGIO



GESTIONE RIFIUTI

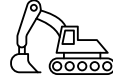

EDILIZIA



LOGISTICA CONTAINER



-GAMMA PRODOTTI-

MODELLO	ALTEZZA GANCIO	GVW	PESO SCARRABILE	LUNGHEZZA SCARRABILE		LUNGHEZZA INTERNA CASSONE	
				MIN	MAX	MIN	MAX
STANDARD	MM	TON	TON				
T1	900	2,5	225	2000		2000	2200
T3S	900	3-5	505-533	2500	3000	2000	3600
T4	900	3-5	500-515	2600	3200	2400	3650
T5	900	5-8	580-615	3000	3400	2750	3850
T5LG	1480	5-8	750-960	3200	4200	2850	4650
T5HG	900	5-8	970	3600	3800	3150	4250
T8LG	1480	8-10	800-920	3200	4200	2850	4650
T8HG	900	8-10	1020	3600	3800	3150	4250
HEAVY	MM	TON	TON	MIN	MAX	MIN	MAX
T12	1430/1480/1570	10-14	1340-1510	3500	4700	3200	5300
T16	1430/1480/1570	14-19	2000-2310	4200	5600	3600	6200
T20	1430/1480/1570	19-26	2450-2900	4400	6600	3900	7200
T22E	1430/1480/1570	19-26	2450-2900	4400	6600	3900	7200
T26	1430/1480/1570	26-32	2630-2970	5000	7200	4400	7200
T40	1430/1480/1570	40	3100-3450	5000	6600	4400	7200
HEAVY ARTICULATED	MM	TON	TON	MIN	MAX	MIN	MAX
T16-SN	1430/1480/1570	14-19	2380-2600	4400	5400	3300	6000
T20-SN	1430/1480/1570	19-26	2560-3000	4400	6400	3300	6800
T22E-SN	1430/1480/1570	19-26	2660-3200	4400	6400	3300	6800
T26-SN	1430/1480/1570	26-32	3200-3350	5000	7000	3800	7200
T40-SN	1430/1480/1570	26-32	3710-3860	5400	6600	3700	7200

-SCARRABILI-

1 - 32 TON

LA NOSTRA GAMMA DI ATTREZZATURE SCARRABILI
GARANTISCE AFFIDABILITÀ E SICUREZZA.

GANCIO DI SOLLEVAMENTO:

PARTICOLARE REALIZZATO IN LAMIERA PANTOGRAFATA IN
MATERIALE ST 355 PER GARANTIRE UN' ELEVATA RESISTENZA O IN
FUSIONE CON MATERIALI DI PRIMARIA QUALITÀ.

ALTEZZA REGOLABILE MECCANICAMENTE O
IDRAULICAMENTE.

GANCIO REFORIBILE: GANCO REFORIBILE PER
RIDURRE I TEMPI DI MANUTENZIONE.

BLOCCAGGIO CASSONE POSTERIORE

IL BLOCCAGGIO POSTERIORE AGGANCHA IL CASSONE
GARANTENDO LA SUA SICUREZZA DURANTE IL TRASPORTO.

RUOLO DI SCORRIMENTO

PERMETTE LO SCORRIMENTO DEL CASSONE LUNGO
L'ASSE DELL' ATTREZZATURA.
PARTICOLARE REALIZZATO IN FUSIONE CON
MATERIALE DI PRIMARIA QUALITÀ.

CHIUSURA DI SICUREZZA AL GANCCIO

CHIUSURA DI SICUREZZA MECCANICA. SI MUOVE
AUTOMATICAMENTE PER GRAVITÀ E IMPEDISCE AL
CASSONE DI CADERE DURANTE LE OPERAZIONI DI
CARICO E SCARICO.
CHIUSURA DI SICUREZZA PNEUMATICA: VIENE
APERTA SU RICHIESTA DEL CONDUCENTE

BRACCIO SNODABILE

RISPETTO ALLA GAMMA STANDARD VIENE
AGGIUNTO LO SNODO ALLA PARTE VERTICALE
INGENERIERATA A QUELLA ORIZZONTALE CREANDO
UN DOPPIO SNODO CHE PERMETTE LA
RIDUZIONE DELL'ANGOLO DI INCARICAMENTO.
IN QUESTO MODO SI CONSENTE L'INCARICAMENTO
DI CASSONI CON
LUNGHEZZE PIU' CORTE IN FUNZIONE DELLA
LUNGHEZZA DELL'ATTREZZATURA.

GANCCIO BLOCCAGGIO ADR

GARANTISCE ULTERIORE SICUREZZA DURANTE IL
TRASPORTO DI CARICHI SPECIALI (ADR)

RADIO COMANDO ELETTRICO



BIELLA

LA NOSTRA SPECIALE BIELLA STABILIZZATRICE, HA
UNA STRUTTURA RINFORZATA CHE CONFERISCE
MAGGIORE POTENZA NELLA FASE DI CARICO DEI
CASSONI, PERTANTO IL SISTEMA È SOTTOPOSTO A
MINORE SFORZO PER GARANTIRE UNA MAGGIORE
DURABILITÀ.

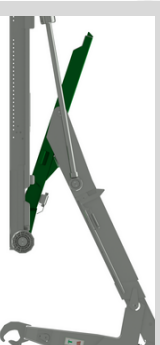

DISTRIBUTORE IDRAULICO

TUTTA LA GAMMA DEGLI SCARRABILI TAM, È DOTATA DI
DISTRIBUTORI IDRAULICI DI PRIMARIA QUALITÀ REALIZZATI
DALE MIGLIORI SOCIETÀ DEL SETTORE.



KIT DI INSTALLAZIONE: MONTAGGIO SEMPLIFICATO E ADATTABILITÀ AI DIFFERENTI TIPI DI TELAIO

I NOSTRI SCARRABILI SONO FORNITI CON UN KIT DI
INSTALLAZIONE SPECIFICO IN BASE AL TIPO DI TELAIO E MODELLO
DEL CAMION SCELTO DAL CLIENTE: CIÒ CONSENTE ALL'ALTESSITORE
DI ESEGUIRE UNA RAPIDA E SEMPLIFICATA INSTALLAZIONE

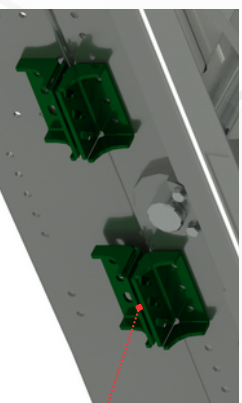

- ACCESSORI -

1 - 32 TON

LA NOSTRA GAMMA DI ATTREZZATURE SCARRABILI
GARANTISCE AFFIDABILITÀ E SICUREZZA.

INCARRAMENTO/SCARRAMENTO
ACCELERATO



CILINDRO AIUTO
RIBALTAMENTO

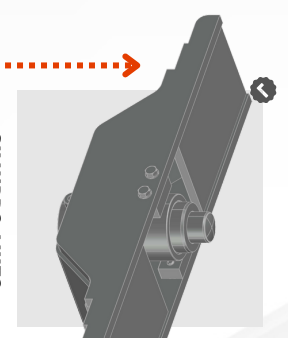

BLOCCAGGIO
AVVITATO

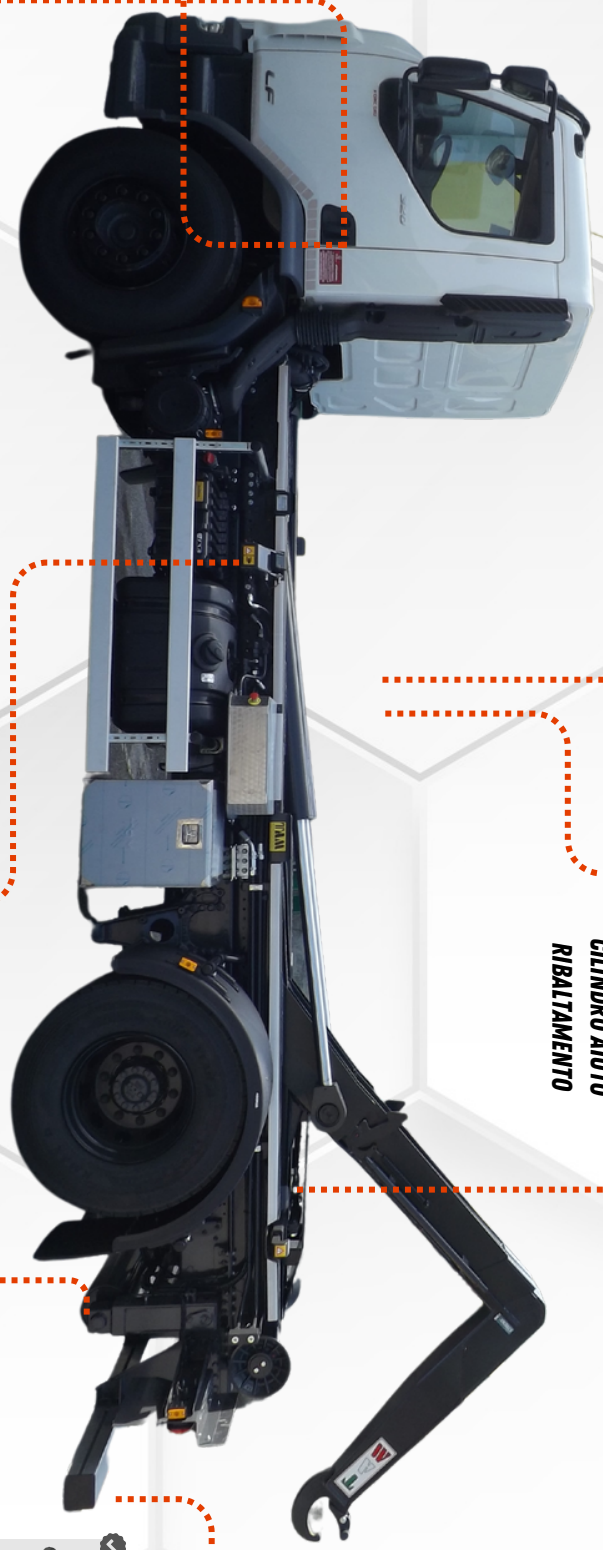

GEOLocalizzazione

COMANDI DI AZIONAMENTO



RADIO COMANDO
ELETTRICO

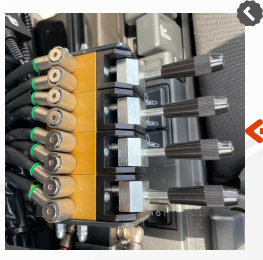

COMANDI PNEUMATICI

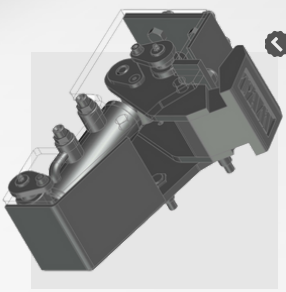

BLOCCAGGIO ADR



RULLO STABILIZZATORE
T5-T70-T25



BARRA PARA INCASTRO
FISSA



BARRA PARA INCASTRO
ESTENSIBILE

-ISO CONTAINER-

16-26 TON

LA NOSTRA GAMMA DI ATTREZZATURE SCARRABILI
GARANTISCE AFFIDABILITÀ E SICUREZZA.

**TAM SRL È SPECIALIZZATA NELLA PROGETTAZIONE E
REALIZZAZIONE DI IMPIANTI SCARRABILI PER CONTAINER ISO**

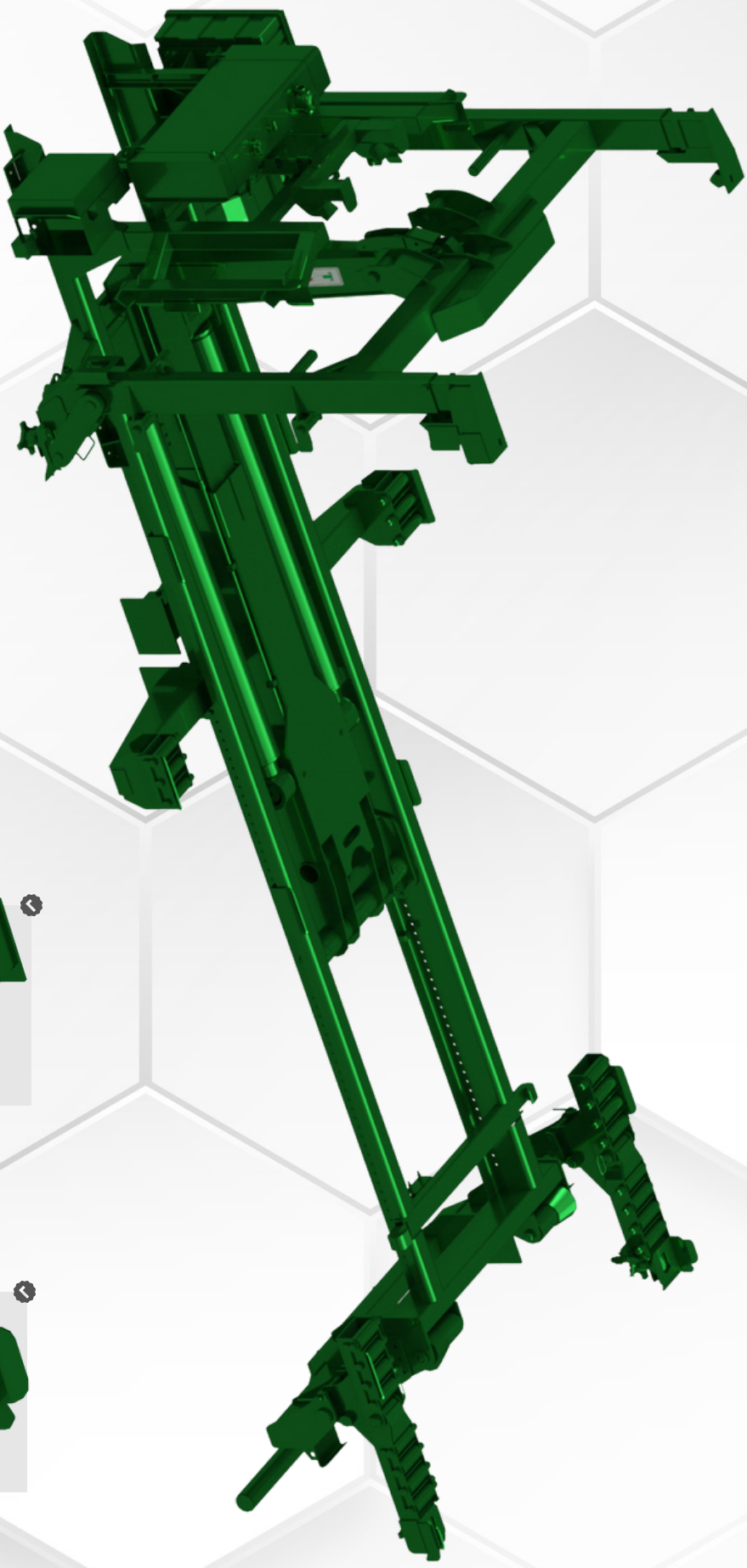

JOYSTICK

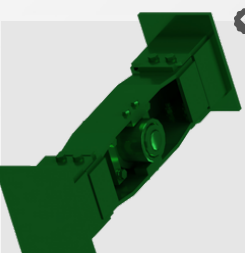

**TRAVERSA AUTO
SCARRAMENTO**



**TWIST BLOCCAGGIO
CONTAINER**

-PUNTI DI FORZA-



>>>>

MATERIALI DI ALTA QUALITÀ

STRENX™
PERFORMANCE STEEL



>>>>

ANGOLO DI RIBALTAMENTO ELEVATO



>>>>

RICAMBISTICA ENTRO 48 H



>>>>

TEMPO DI PRODUZIONE MEDIA 30 GIORNI



>>>>

RIDOTTA ALTEZZA DI CARICO



>>>>

SCARRABILI PER IL TRASPORTO DEI CONTAINER ISO





MOD. T4-2800

MOD. T40-5600



MOD. T20-ISO



+ 30
Anni sul mercato

15.000
Attrezzature realizzate

500
Allestimenti

+ 30
Stati in cui siamo presenti



La TAM nasce nel 1986 grazie alla visione del Sig. Enrico Rozzi, fondatore della già nota Rozzi S.p.a nostra Capogruppo, che con dedizione ed esperienza ha fatto del marchio un'eccellenza italiana riconosciuta in tutto il mondo.

Con il tempo, TAM è cresciuta fino ad impiegare più di 60 collaboratori, mentre l'intero gruppo Rozzi dà lavoro complessivamente ad oltre 150 persone.

Ad oggi, l'azienda opera su un'area di oltre 30.000 metri quadrati di cui 12.000 coperti ed è ubicata presso l'uscita autostradale A21-Ponteveco, pertanto comoda ai principali hub logistici.



IQNET



ISO9001



NATO

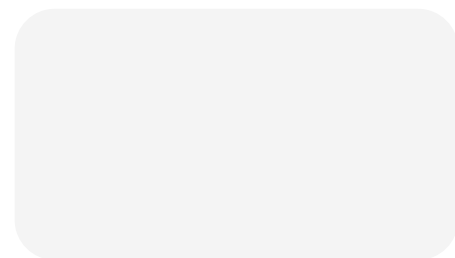

DEALER STAMP